

AGE 31

AGE 31 4H0M

m	2.0	4.2	6.1	8.2	10.2	12.3
kg	15708	7480	4890	2950	2330	1900

AGE 31 4H3M

m	2.0	4.3	6.3	8.4	10.4	12.4	14.4	16.4	18.3
kg	15587	7250	4670	2810	2220	1820	1300	1000	850

DIMENSÕES

Unidade: mm

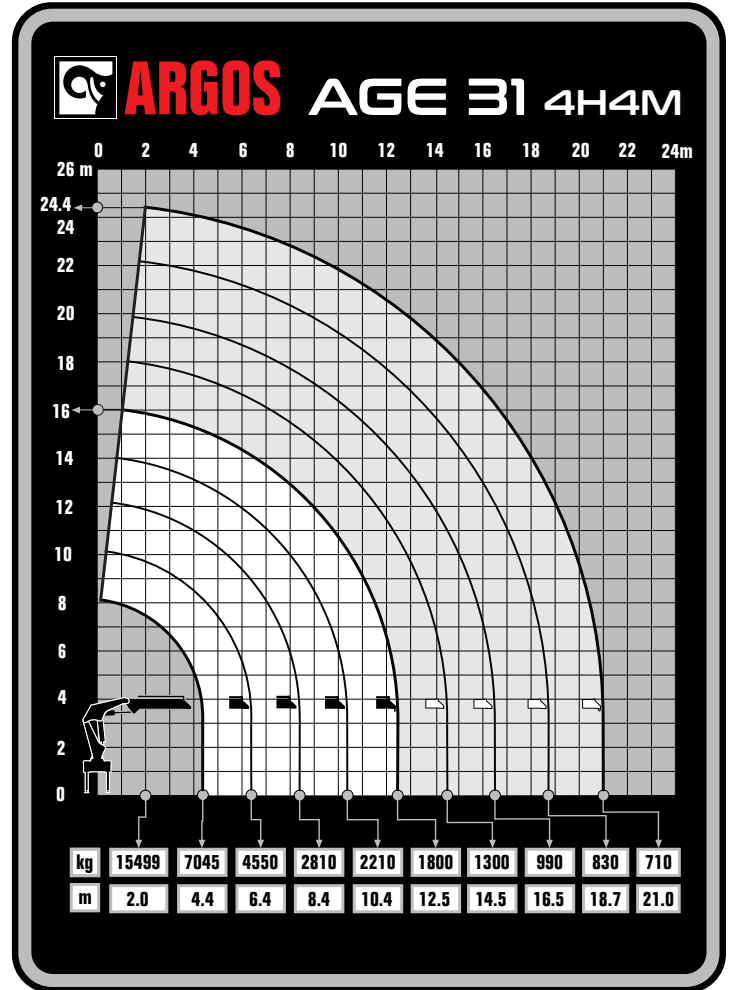
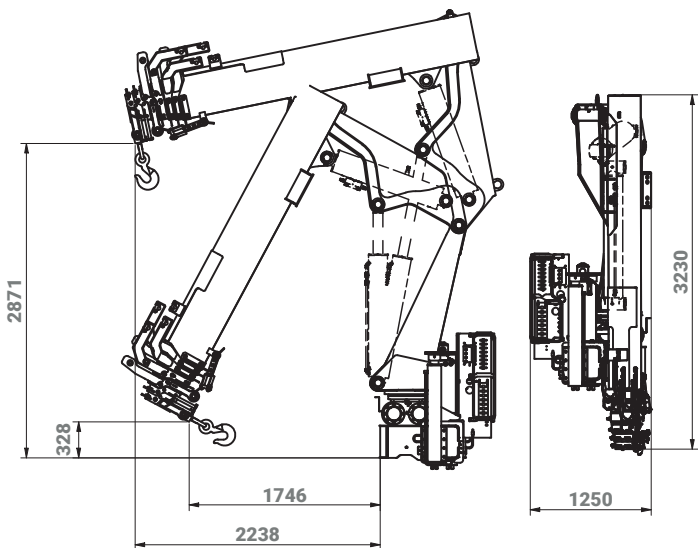
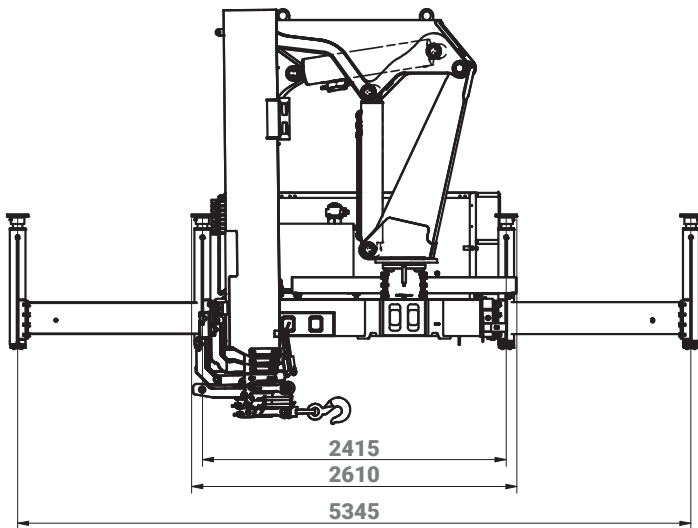

Descrição	Unid.	4H0M	4H3M	4H4M
Momento de Carga Útil	tm	31,0	31,0	31,0
Capacidade Teórica a 2m**	kg	15708	15587	15499
Alcance Horizontal	m	12,3	18,3	21,0
Alcance Vertical	m	16,0	21,8	24,4
Estabilizadores (Ext. Máx.)	m		5,3	
Patolamento Auxiliar	mm		Duplo (5,3 metros)	
Ângulo de Giro	°		375	
Torque de Giro	kNm		39,5	
Trocador de Calor	-		Opcional	
Volume de Óleo	l		100	
Pressão de Trabalho	bar		280	
Espaço Mínimo de Instalação	mm		1250	
Peso Máquina Base*	kg	3070	3250	3310

* As características dimensionais e de peso do equipamento, bem como a adição de mangueiras, cabos e óleo, podem variar com a adição de acessórios.

** Sempre observe no manual do produto as características de PBT mínimo do caminhão para montagem do equipamento e sempre realize o estudo de montagem para garantir a máxima performance, segurança e estabilidade do seu equipamento.